

Colonnes lumineuses modulaires / KombiSIGN 72

KS72 Classic BM 24VAC/DC GN/YE/RD

N° de l'article:	649.000.02
Série:	KombiSIGN 72

DONNÉES MÉCANIQUES

Hauteur	212 mm
Diamètre	70 mm
Matériaux	PA-GF PC
Couleur de la calotte	Jaune Rouge Vert
Couleur du boîtier	Noir
Catégorie de protection	IP65
Raccordement	Borne à ressort
Section des torons maximale	1,50mm ² / 16AWG
Arrivée des câbles	Orifice de passage
Arrivée maximale des câbles	d = 11 mm
Décharge de traction	Absent
Type de fixation	Montage au sol
Durée de vie optique	max. 70 000 h
Température minimum de servic	-20°C
Température maximum de servic	+50°C
Poids avec emballage	398 g
Poids du produit	353 g

DONNÉES ÉLECTRIQUES

Tension de fonctionnement	24V
Type de tension de service	AC/DC
Type de tension de service	50Hz
Tolérance de tension	+/- 10%
Tension nominale de service	24 VDC
Courant nominal de service	240 mA
Courant d'appel nominal	<500mA
Classe de protection	Classe de protection 2
Degré de pollution	3

DONNÉES OPTIQUES

Source de lumière	LED
Couleur de lumière	Jaune Rouge Vert
Image de signal optique	Durée
Fréquence de clignotement	1 Hz



Pour plus d'informations sur l'installation et le montage, reportez-vous au guide d'utilisation approprié sur www.werma.com. Cette copie imprimée est pour information seulement et est sujette à modification.

Colonnes lumineuses modulaires / KombiSIGN 72

KS72 Classic BM 24VAC/DC GN/YE/RD

DESSIN

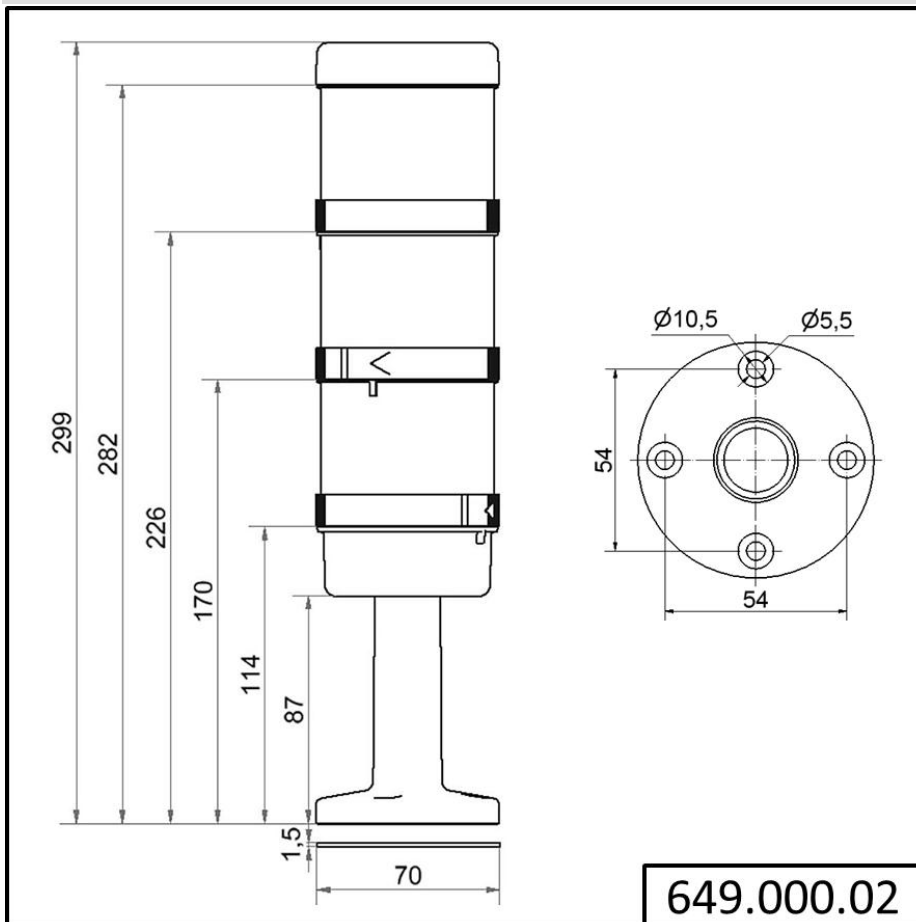

! Pour plus d'informations sur l'installation et le montage, reportez-vous au guide d'utilisation approprié sur www.werma.com. Cette copie imprimée est pour information seulement et est sujette à modification.