



Boîtier de protection Heavy-Duty

SICK
Sensor Intelligence.



illustration non contractuelle

Informations de commande

Type	Référence
Boîtier de protection Heavy-Duty	2087691

Autres modèles d'appareil et accessoires → www.sick.com/

Caractéristiques techniques détaillées

Caractéristiques techniques

Groupe d'accessoires	Protection de l'appareil (mécanique)
Famille d'accessoires	Boîtier et tuyaux de protection
Contenu de la livraison	Boîtier de protection Heavy-Duty avec vitre frontale (prémontée). Le support d'alignement et le tube pour le boîtier de protection Heavy-Duty ne sont pas compris dans la livraison.
Description	Le boîtier et le tube de protection optionnel peuvent être nettoyés à l'air comprimé (100 mbar max.). Le boîtier s'ouvre vers le haut sans outil. Pour des questions de place, des câbles de raccordement avec connecteurs mâles/femelles coudés à 90°, préassemblés, sont impératifs.
Poids	2,9 kg

Classifications

ECl@ss 5.0	27279202
ECl@ss 5.1.4	27279202
ECl@ss 6.0	27279202
ECl@ss 6.2	27279202
ECl@ss 7.0	27279202
ECl@ss 8.0	27279202
ECl@ss 8.1	27279202
ECl@ss 9.0	27273701
ECl@ss 10.0	27273701
ECl@ss 11.0	27273701
ETIM 5.0	EC000202
ETIM 6.0	EC000202
UNSPSC 16.0901	32131023

Plan coté (Dimensions en mm (inch))

Boîtier de protection Heavy-Duty

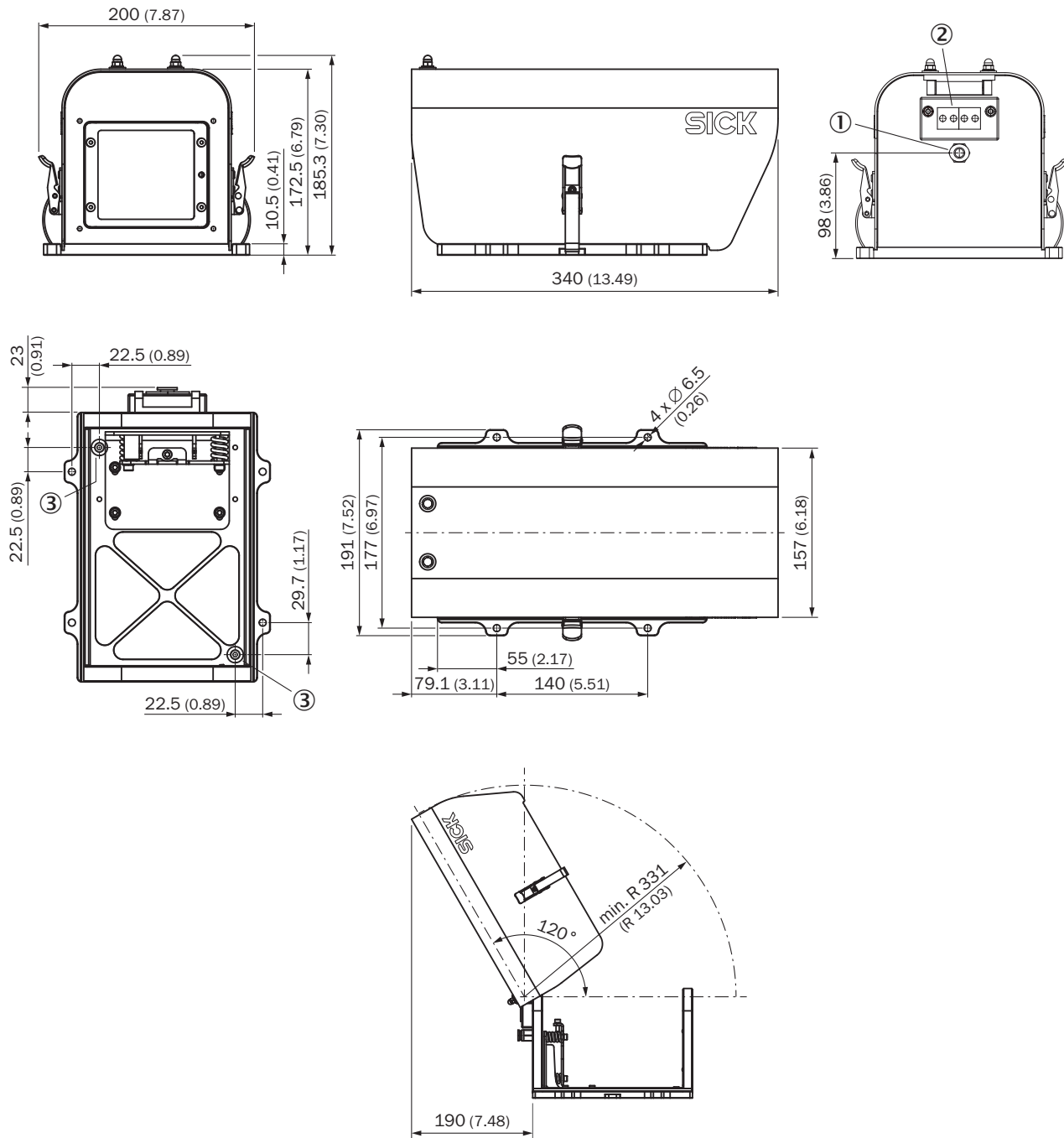

- ① Entrée pour air comprimé, push in fitting pour tuyau de raccordement de 10 mm, pression max. 100 mbar (suivre les instructions de montage)
- ② Passage pour câbles de raccordement (suivre les instructions de montage)
- ③ 2 trous de sortie pour l'évacuation de la condensation (fermés par des vis à la livraison)

Boîtier de protection Heavy-Duty avec tube

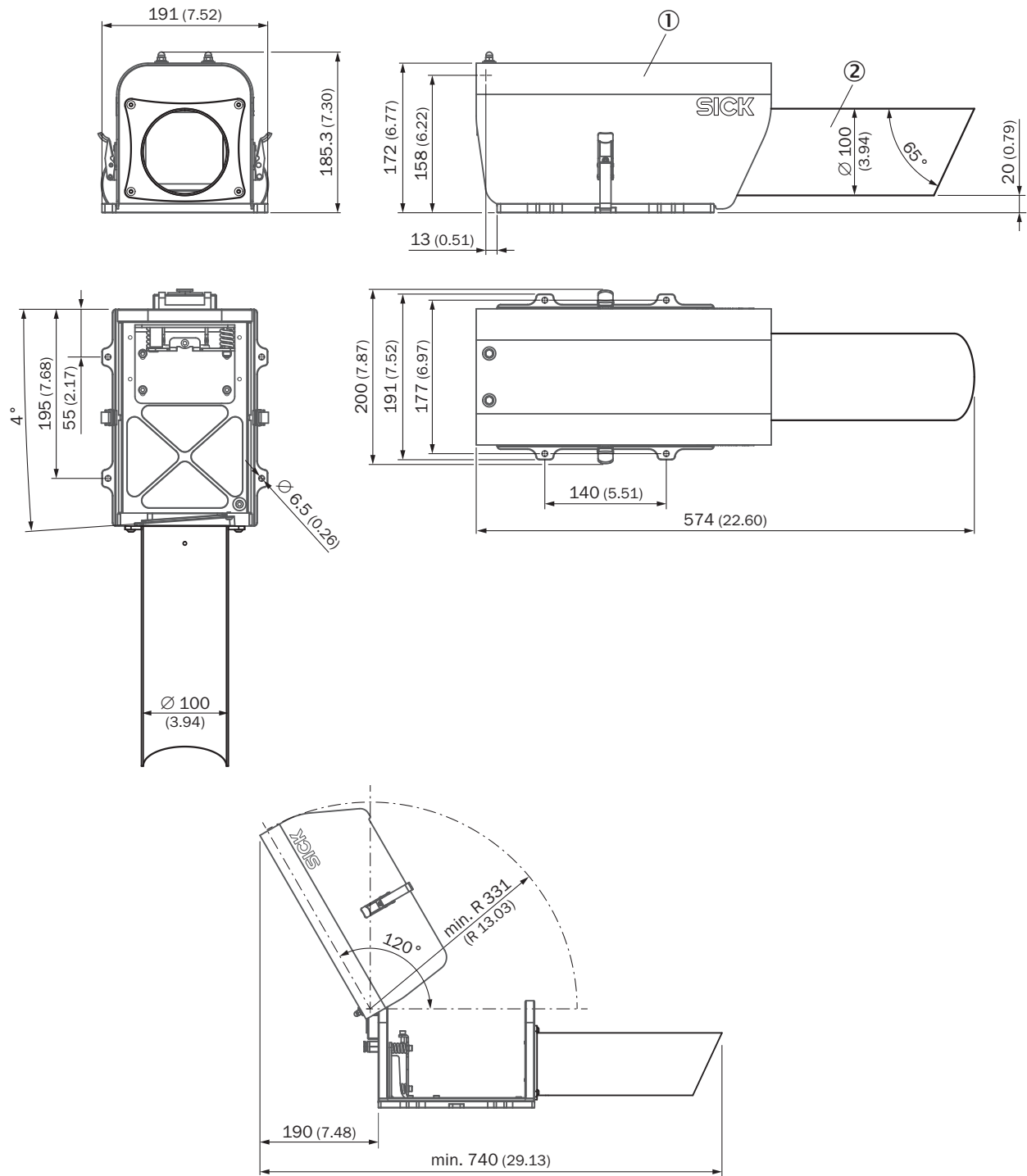

- ① Boîtier de protection Heavy-Duty (référence article : 2087691)
 ② Tube pour boîtier de protection Heavy Duty (référence article : 2087694)

Instructions de montage

Boîtier de protection Heavy-Duty

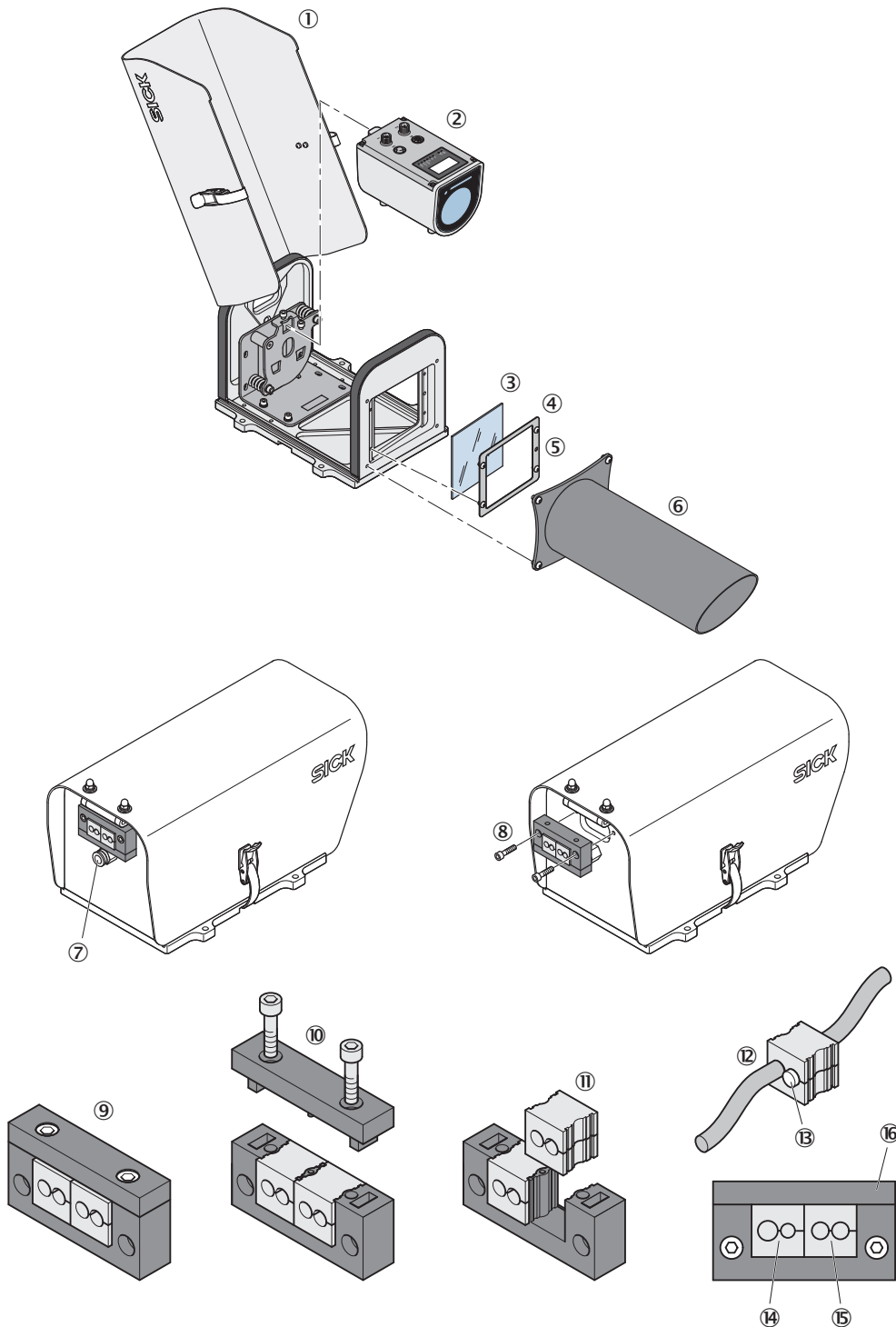

- ① Boîtier de protection Heavy-Duty (référence article : 2087691)
- ② Dx1000
- ③ Vitre frontale (référence article : 4090054)
- ④ Cadre de vitre frontale
- ⑤ Sortie pour air comprimé ; à fermer en cas de fonctionnement sans nettoyage à l'air comprimé ; cadre de vitre monté tourné à 180° par rapport à l'axe longitudinale du boîtier
- ⑥ Tube pour boîtier de protection Heavy Duty (référence article : 2087694)
- ⑦ Entrée pour air comprimé, push in fitting pour tuyau de raccordement de 10 mm, pression max. 100 mbar, en fonctionnement avec air comprimé, la sortie d'air (5) doit être ouverte
- ⑧ Desserrer 2 vis à six pans creux (M5x16) au niveau du passage pour les câbles de raccordement
- ⑨ Retirer le passage pour câbles de raccordement et le tourner à 180°
- ⑩ Desserrer 2 vis à six pans creux (M5x30) et retirer les étriers de fermeture
- ⑪ Retirer les passe-câbles
- ⑫ Placer les câbles de raccordement dans les passe-câbles (attention au diamètre des câbles)
- ⑬ Fermer passages inutilisés avec des bouchons obturateurs

SICK EN BREF

SICK est l'un des principaux fabricants de capteurs et de solutions de détection intelligents pour les applications industrielles. Notre gamme unique de produits et de services vous fournit tous les outils dont vous avez besoin pour la gestion sûre et efficace de vos processus, la protection des personnes contre les accidents et la prévention des dommages environnementaux.

Nous possédons une vaste expérience dans de nombreux secteurs et connaissons vos processus et vos exigences. Nous sommes en mesure de vous proposer les capteurs intelligents qui répondent parfaitement à vos besoins. Nos solutions systèmes sont testées et améliorées dans des centres d'application situés en Europe, en Asie et en Amérique du Nord afin de satisfaire pleinement nos clients. Cette rigueur a fait de notre entreprise un fournisseur et partenaire de développement fiable.

Nous proposons également une gamme complète de services : les SICK LifeTime Services vous accompagnent tout au long du cycle de vie de vos machines et vous garantissent sécurité et productivité.

C'est ainsi que nous concevons la détection intelligente.

DANS LE MONDE ENTIER, PRÈS DE CHEZ VOUS :

Interlocuteurs et autres sites sur → www.sick.com