

**MS-AZ15/16P****Données****Exemple de commande**

Désignation de type du produit	Montagebausatz MS AZ 15/16 P
Référence d'article (n° de commande)	101150373
EAN (European Article Number)	4030661287782
Numéro eCl@ss, version 9.0	27-27-26-92

Caractéristiques globales

Nom de produit	Kit de montage
Poids	240 g

Données mécaniques

Instructions de montage	Montage parallèle au protecteur
-------------------------	---------------------------------

Inclu dans la livraison

Inclu dans la livraison du matériel de montage	Vis TCB M5 x 16 selon ISO 7380 Vis TCB M5 x 10 selon ISO 7380 Rondelle DIN 125-5,3 Profil oméga AZ 16 Equerre de fixation AZ 16 Vis TF M5 x 16 DIN 7991 Plaque de montage AZ 16/AZM 161
--	---

Notes

Remarque (en général)	Les kits de montage peuvent seulement être utilisés avec l'actionneur AZ 15/16-B6.
-----------------------	--

Images

Photo du produit (photo individuelle de catalogue)



ID: kaz16f16

| 23,4 kB | .jpg | 27.093 x 18.119 mm - 320 x 214 Pixel
- 300 dpi

| 13,5 kB | .png | 74.083 x 49.389 mm - 210 x 140
Pixel - 72 dpi

| 157,1 kB | .jpg | 352.778 x 235.303 mm - 1000 x 667
Pixel - 72 dpi

Représentation graphique du produit (dessin éclaté)

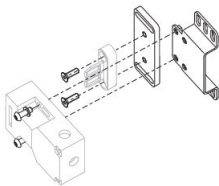

ID: 1az16m02

| 141,6 kB | .cdr |

Représentation graphique du produit (dessin éclaté)

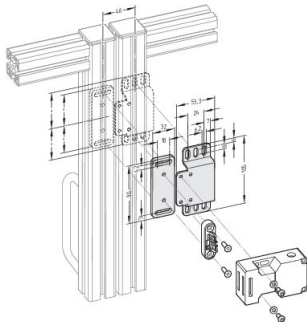

ID: maz16m07

| 113,7 kB | .cdr |

Représentation graphique du produit (dessin éclaté)

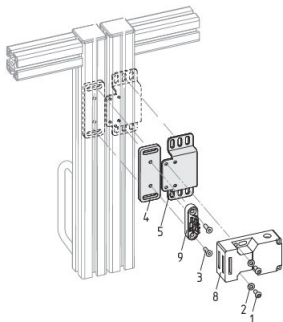

ID: 5az16m03

| 460,5 kB | .cdr |

K.A. Schmersal GmbH & Co. KG, Möddinghofe 30, D-42279 Wuppertal

Les données et les valeurs ont été soigneusement vérifiées. Les illustrations peuvent être différentes de l'original. Vous trouverez d'avantage de caractéristiques techniques dans les manuels d'instructions. Sous réserve de modifications techniques et errata.

Produit à 08.05.2020 23:00:31